

# ATS22C14S6

arranq. suave-ATS22-control 220V-poten. 230V  
(37kW)/400...440V (75kW)/500V (90kW)



## Principal

Gama de producto	Altistart 22
Tipo de producto o componente	Arrancador suave
Destino del produc	Motores asíncronos
Aplicación específica de producto	Aplicaciones estándar y duras
Nombre de componente	ATS22
Número de fases de la red	3 fases
[Us] tensión de alimentación nominal	230...600 V - 15...10 %
Potencia del motor en kW	37 kW 230 V 75 kW 400 V 75 kW 440 V 90 kW 500 V
Ajuste de fábrica actual	124 A
Potencia disipada en W	82 W p/ aplicaciones estándares
Categoría de empleo	AC-53A
Tipo de arranque	Arranque con control de par (corriente limitada a 3,5 In)
Bar aislado flexibles	140 A conexión en la línea de suministro de motor p/ aplicaciones estándares
Grado de protección IP	IP00

## Complementario

Estilo de conjunto	Con disipación de calor
Función disponible	Desviación interna
Límites tensión alimentación	195...660 V
Frecuencia de alimentación	50...60 Hz - 10...10 %
Frecuencia de red	45...66 Hz
Conexión de dispositivo en env	En la línea sumin. motor
Tensión del circuito de control	230 V -15...10 % 50/60 Hz
Consumo de circuito de control	20 W
Número de salida digital	2
Salida discreta	Salidas relé R1 230 V en marcha, alarma, disparo, parado, no parado, arrancando, listo C/A Relay outputs R2 230 V running, alarm, trip, stopped, not stopped, starting, ready C/O
Corriente de conmutación mínima	100 mA 12 V CC salidas relé
Intensidad de conmutación máxima	5 A 250 V AC resistive 1 relay outputs 5 A 30 V DC resistive 1 relay outputs 2 A 250 V AC inductive 0.4 20 ms relay outputs 2 A 30 V DC inductive 7 ms relay outputs
Número de entrada digital	3
Entrada discreta	Logic LI1, LI2, LI3 5 mA 4.3 kOhm
Voltaje entrada	24 V <= 30 V
Entrada lógica	Positive logic LI1, LI2, LI3 < 5 V < 2 mA > 11 V > 5 mA
Corriente de salida	0.4...1 Icl ajustable
Entrada de sonda PTC	750 Ohm
Protocolo del puerto de comunicación	Modbus
Tipo de conector	1 RJ45
Enlace datos comunicación	Serie
Interface física	Multipunto RS485

La información incluida en esta documentación contiene descripciones generales y/o características técnicas de los productos. Esta documentación no pretende sustituir ni ser utilizada como herramienta garantizada de creación de especificaciones específicas para usuarios finales. Es responsabilidad del usuario final o integrador de realizar un apropiado análisis de riesgos, evaluación y testeo de los productos con respecto a una aplicación específica. Schneider Electric Industries SAS o cualquiera de sus empresas subsidiarias o comercializadoras no se hacen responsables de una posible mala interpretación o uso de la documentación incluida en este documento

Velocidad de transmisión	4800, 9600 o 19200 bps
Equipo instalado	31
Tipo de protección	Protección térmica motor Fallo de fase línea Fallo de fase línea Protección térmica arranc.
Marca	CE
Tipo de refrigeración	Convenc forzada
Posición de funcionamiento	Vertical +/- 10 grados
Altura	356 mm
Anchura	150 mm
Profundidad	229.5 mm
Peso del producto	18 kg

## Medioambiente

compatibilidad electromagnética	Emisiones conducidas y radiadas nivel A IEC 60947-4-2 Ondas oscilatorias amortiguadas nivel_3 IEC 61000-4-12 Descarga electrostática nivel_3 IEC 61000-4-2 Inmunidad a oscilaciones eléctricas nivel_4 IEC 61000-4-4 Inmunidad a interferencia radioeléctrica radiada nivel_3 IEC 61000-4-3 Impulso corriente/tensión nivel_3 IEC 61000-4-5
normas	EN/IEC 60947-4-2
certificaciones	CCC CSA C-Tick GOST UL
resistencia a las vibraciones	1 gn 13...200 Hz EN/IEC 60068-2-6 1 gn 13...200 Hz EN/IEC 60068-2-6 1.5 mm 2...13 Hz EN/IEC 60068-2-6
resistencia a los choques	15 gn 11 ms EN/IEC 60068-2-27
nivel de ruido	56 dB
grado de contaminación	Nivel 2 IEC 60664-1
humedad relativa	<= 95 % sin condensación o goteo de agua EN/IEC 60068-2-3
temperatura ambiente de funcionamiento	-10...40 °C sin reducir la capacidad normal > 40...< 60 °C con disminución de corriente de 2,2 % por grada
temperatura ambiente de almacenamiento	-25...70 °C
altitud máxima de funcionamiento	<= 1000 m sin reducir la capacidad normal > 1000...< 2000 m con reducción capacidad normal de corriente de 2,2 % por cada 100 m adicionales

## Sostenibilidad de la oferta

estado de oferta sostenible	Producto Green Premium
RoHS (código de fecha: AASS)	Compliant - since 0938 - Schneider Electric declaration of conformity
REACH	La referencia no contiene SVHC
perfil ambiental del producto	Disponible
instrucciones para el fin del ciclo de vida del producto	DISPONIBLE

## Contractual warranty

Warranty period	18 months
-----------------	-----------

## Tamaño de bastidor C

### Dimensiones

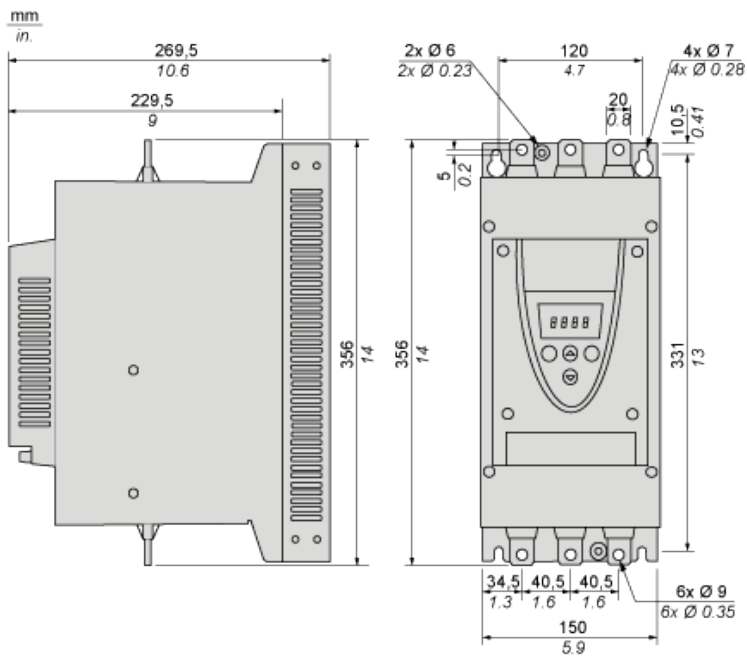

## Precauciones

### Estándares

El arrancador progresivo Altistart 22 se puede utilizar en entornos de grado 2 de contaminación, como se define en el estándar NEMA ICS1-1 o IEC 60664-1.

Para entornos de grado 3 de contaminación, instale el arrancador progresivo Altistart 22 dentro de un armario de tipo 12 o IP54.

### **PELIGRO**

#### **PELIGRO DE DESCARGA ELÉCTRICA, EXPLOSIÓN O ARCO ELÉCTRICO**

Los arrancadores progresivos ATS22 son dispositivos abiertos que se deben montar dentro de una envolvente adecuada.

**Si no se siguen estas instrucciones provocará lesiones graves o incluso la muerte.**

### Circulación del aire

Deje suficiente espacio libre para que pueda circular el aire necesario para la ventilación desde la parte inferior hasta la parte superior de la unidad.

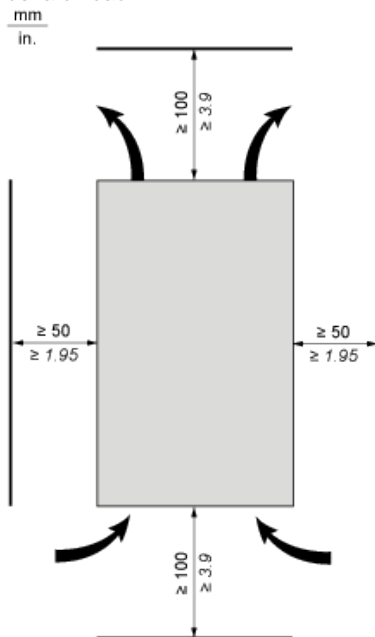

### Sobrecalentamiento

Para evitar el sobrecalentamiento del arrancador progresivo, respete las siguientes recomendaciones:

- Monte el arrancador progresivo Altistart 22 a  $\pm 10^\circ$  de la vertical.
- No coloque el arrancador progresivo Altistart 22 cerca de objetos que irradian calor.
- La corriente eléctrica a través del arrancador progresivo Altistart 22 generará pérdidas de calor que se deben disipar en el aire

ambiente del entorno inmediato del arrancador progresivo. Para ayudar a prevenir un fallo térmico, proporcione suficiente refrigeración o ventilación a la envoltura para limitar la temperatura ambiente alrededor del arrancador progresivo.

- Si se instalan varios arrancadores progresivos en un panel de control, dispóngalos en fila. No apile los arrancadores progresivos. El calor generado desde la parte inferior del arrancador progresivo puede afectar negativamente a la temperatura ambiente de la parte superior del arrancador progresivo.

## Montaje

### Conexión entre el ventilador y el arrancador progresivo Altistart 22

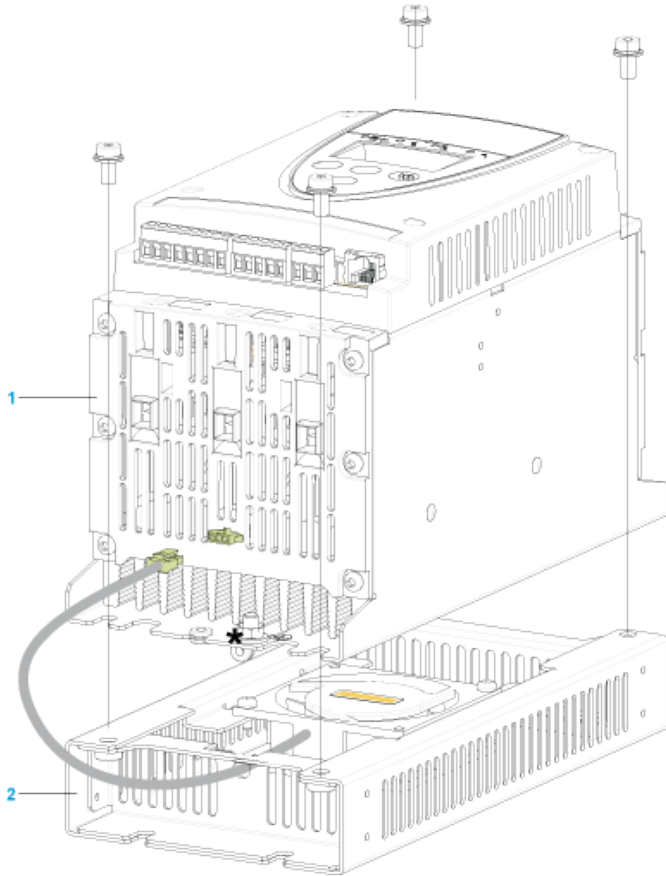

- 1 Arrancador progresivo Altistart 22
- 2 Ventilador

## Envoltura montada en la pared o en el suelo con grado de protección IP23

### Introducción

Para contribuir a una circulación adecuada del aire en el arrancador progresivo, se pueden instalar rejillas y ventilación externa.

### Rejillas de ventilación

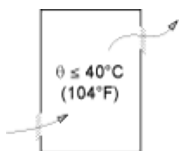

### Ventilador externo

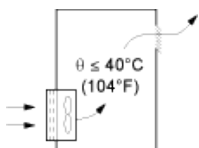

## Borna de potencia

### Estilo de barra

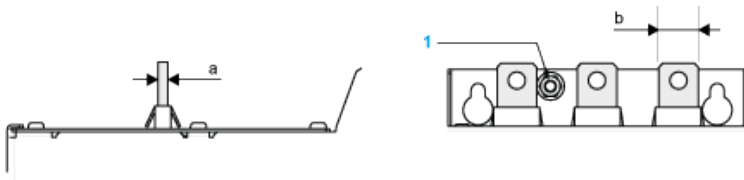

Alimentación eléctrica y salida al motor	Barra	b	20 mm (0.79 in)
		a	5 mm (0.2 in)
		Perno	M8 (0.31 in)
	Cable y cubierta de protección	Tamaño	95 mm <sup>2</sup>
		Calibre	250 MCM
		Cubierta de protección	LA9F702
		Par de apriete	18 N·m
			157.5 lb.in

**Conexiones de alimentación, sección de cableado mínima necesaria**

Cable IEC mm <sup>2</sup> (Cu 70 °C/158 °F) (1)	Cable UL AWG (Cu 75 °C/167 °F) (1)
50	2/0

**Control de 230 V CA, entradas lógicas (LI) de 24 V CC, control 3 hilos**

Con contactor de línea, parada en rueda libre o parada controlada

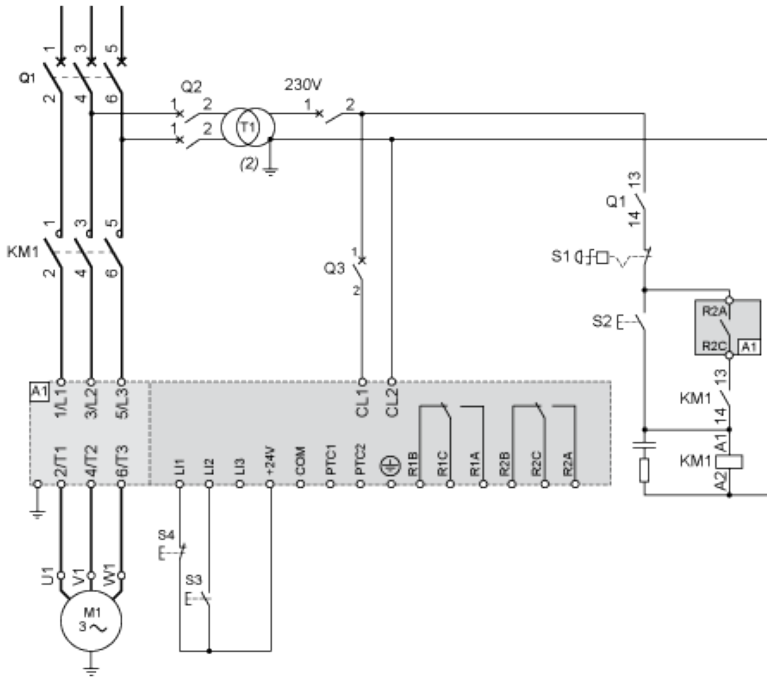

**Control de 230 V CA, entradas lógicas (LI) de 24 V CC, control 2 hilos, parada en rueda libre**

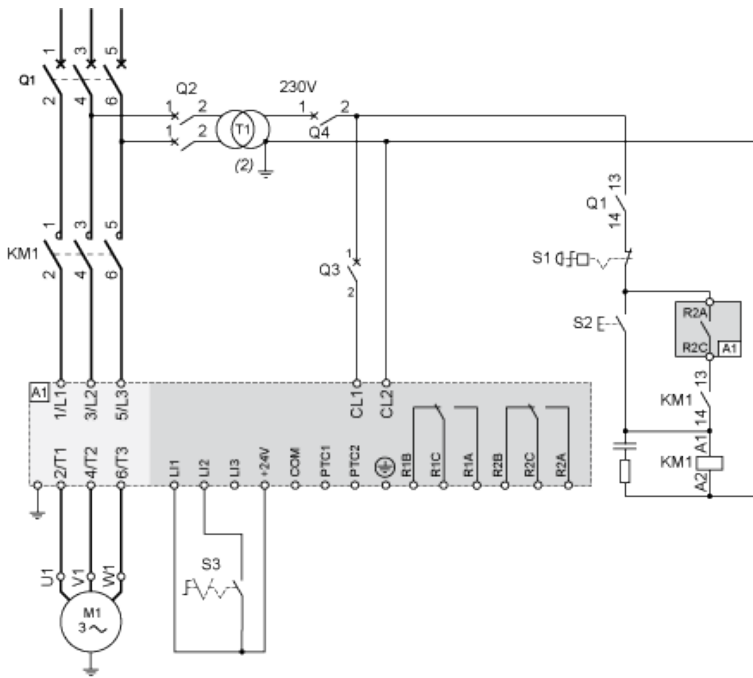

## Protección térmica del motor: curvas en frío

### Curvas

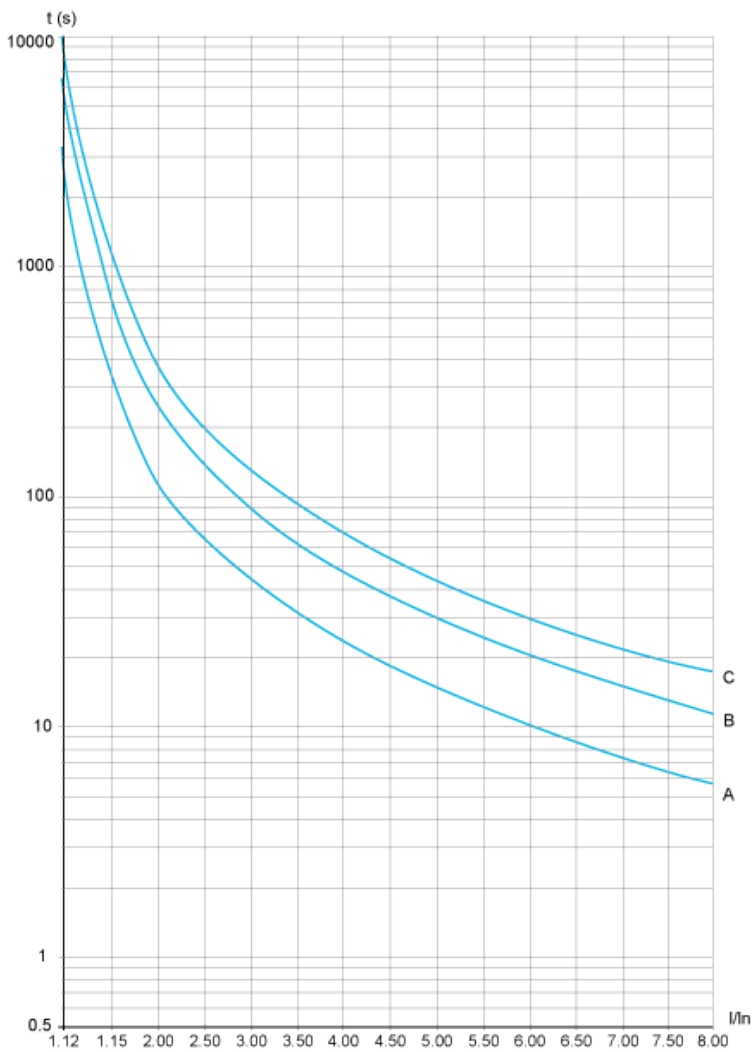

- A Clase 10
- B Clase 20
- C Clase 30

Tiempo de disparo para una aplicación estándar (clase 10)

3,5 In

32 s

**Tiempo de disparo para una aplicación severa (clase 20)**

3,5 In

63 s

**Tiempo de disparo para una aplicación severa (clase 30)**

3,5 In

95 s

## Protección térmica del motor: curvas en caliente

### Curvas

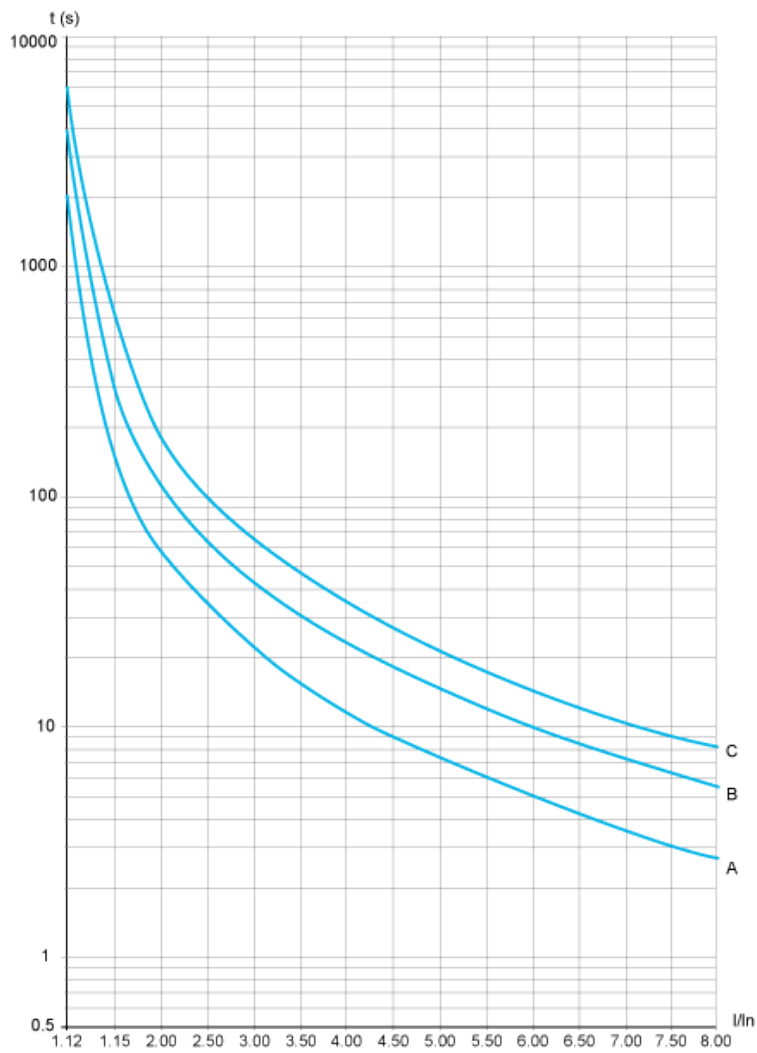

A Clase 10

B Clase 20

C Clase 30

**Tiempo de disparo para una aplicación estándar (clase 10)**

3,5 In

16 s

**Tiempo de disparo para una aplicación severa (clase 20)**

3,5 In

32 s

Tiempo de disparo para una aplicación severa (clase 30)

3,5 In

48 s