

REFLECTOR RECTANGULAR HALOGENO 1500W – RRH/1500

CARACTERÍSTICAS TÉCNICAS

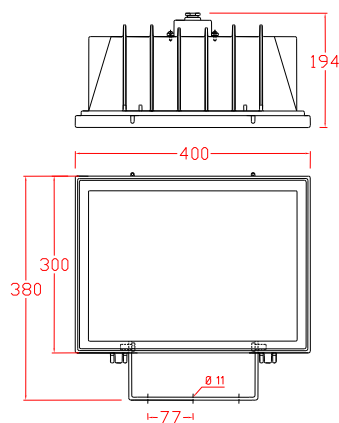

CUERPO: Estructura de aleación de aluminio. Caja de empalme con prensaestopa en la parte posterior para facilitar la conexión eléctrica. Pintura al horno color gris martillado resistente al medio ambiente.

DIFUSOR: Vidrio plano templado de 5mm de espesor. Marco de aluminio fundido y cierre con ganchos de acero inoxidable.

PRENSAESTOPA: De bronce para cables de hasta 8-10mm de diámetro exterior, con jebe cilíndrico, que brindan hermeticidad contra el polvo y humedad.

PORTALÁMPARA: Sockets diseño A-IBAR con contactos de cobre bañado en plata para óptima conductividad y resortes tratados térmicamente resistentes a altas temperaturas garantizando un buen contacto con la lámpara a través del tiempo. Para Lámpara Philips u Osram Luz halógena de 1500W Tiempo de vida 2,000Hr Flujo luminoso: 33,000Lm (no incluida).

DETALLES ADICIONALES: Herméticos IP65. La dirección de la luz es regulable verticalmente. Fácil mantenimiento. Preguntar por modelos para lámparas halógenas de 500 y 1000W con rejilla para protección del vidrio para ambientes mineros.

PESO APROX: 4.8 Kg

MONTAJES: Brazo de fijación de platina de fierro galvanizado de 5 mm de espesor. Adosable a superficies planas.

USOS: Para iluminación de lugares expuestos a la rudeza del medio ambiente. Heavy duty. Iluminación de socavones mineros, embarcaciones navales, almacenes, campos deportivos, iluminación de grandes áreas.