

REFLECTOR CIRCULAR HERMETICO 500W

RCH/500

CARACTERÍSTICAS TÉCNICAS

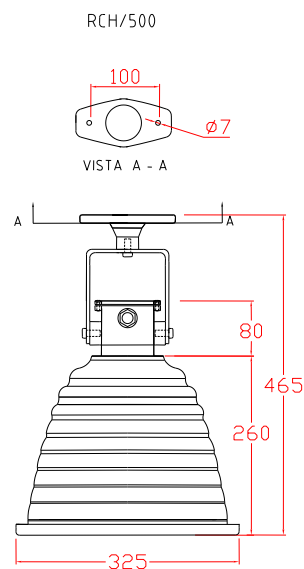

CUERPO: Pantalla repujada de aluminio con pulido interior anodizado brillante. Caja de empalme posterior de aluminio fundido con una salida. Base de montaje de aluminio fundido. Pintura al horno color gris martillado.

DIFUSOR: Vidrio templado de 5 mm de espesor. Marco portavidrio de aluminio fundido, empaquetadura de neoprene y 4 ganchos de acero inoxidable.

PRENSAESTOPA: De bronce para cables de hasta 8-10mm de diámetro exterior, con jebe cilíndrico, que brindan hermeticidad contra el polvo y humedad.

EMPAQUETADURA: De neoprene para mayor durabilidad.

PORTALÁMPARA: Socket de loza E-40 Goliat Antivibratorio .

PESO APROX.: 3.2 Kg.

DETALLE ADICIONALES: Grado de protección IP65. Dirección de luz regulable vertical y horizontalmente. Fácil mantenimiento. Para luz incandescente de hasta 500W. Preguntar por modelos de 200 y 250W.

MONTAJE: Adosables a superficies planas, en posición vertical u horizontal con pernos de 5/16". Brazo de fijación de platina de fierro galvanizado de 5 mm de espesor.

USOS: Iluminación de almacenes, plantas de ensamblaje, campos deportivos, iluminación de grandes áreas, ambientes expuestos a la intemperie, resistente a altas temperaturas, vapores y polvo.
