

REFLECTOR RECTANGULAR MINERO 500W

RRM/500

CARACTERÍSTICAS TÉCNICAS

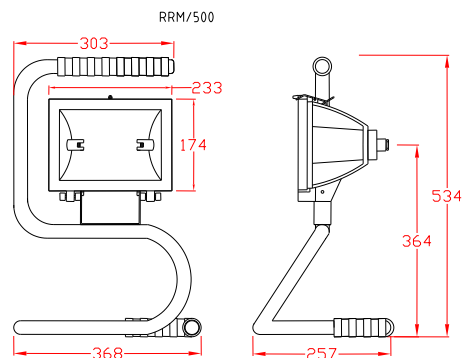

CUERPO: Estructura de aleación de aluminio. Caja de empalme de aluminio fundido para conexión eléctrica. Pintura al horno color gris martillado.

DIFUSOR: Vidrio plano templado de 5mm de espesor. Marco porta vidrio fijado a través de gancho de acero inoxidable.

PRENSAESTOPA: De bronce de para cables vulcanizado de 8-10mm de diámetro.

PORTALÁMPARA: Sockets diseño A-IBAR con contactos de cobre bañado en plata para óptima conductividad y resortes tratados térmicamente resistentes a altas temperaturas garantizando un buen contacto con la lámpara a través del tiempo. Para Lámpara Philips u Osram 500W de 2000Hrs vida, flujo luminoso: 9500Lm (no incluido).

DETALLES ADICIONALES: Herméticos. Rejilla protectora opcional. La dirección de la luz es regulable verticalmente. Fácil mantenimiento y traslado. Modelos para lámparas halógenas de 300W a 500W. Con ó sin malla de protección de alambre de galvanizado a pedido del cliente. Preguntar por modelos de 1000W y 1500W.

GRADO DE PROTECCION: IP65

PESO APROX: 4.5 Kg

MONTAJES: Brazo de fijación de platina de fierro galvanizado de 5 mm de espesor. Adosado a soporte portátil (53cm alto), pintado electrostático y con mango de sujeción de jebe.

USOS: Iluminación de minas, socavones, construcciones. Donde se tenga que iluminar en lugares expuestos a la intemperie y en condiciones hostiles.
