

REFLECTOR CIRCULAR HERMETICO 250W

RCH/250

CARACTERÍSTICAS TÉCNICAS

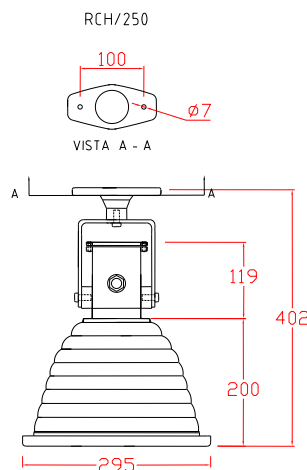

CUERPO: Pantalla repujada de aluminio con pulido interior anodizado brillante. Caja de empalme posterior de aluminio fundido con prensaestopa. Base de montaje/ancraje de aluminio fundido. Pintura al horno color gris martillado.

DIFUSOR: Vidrio templado de 5 mm de espesor. Marco portavidrio de aluminio fundido, con empaquetadura de neoprene con 3 ganchos de acero inoxidable.

PRENSAESTOPA: De bronce para cables de hasta 8-10mm de diámetro exterior, con jebe cilíndrico, que brindan hermeticidad contra el polvo y humedad.

EMPAQUETADURA: De neoprene para mayor durabilidad.

PORTALÁMPARA: Socket de loza E-40 Goliat Antivibratorio .

PESO APROX.: 2.7 Kg.

DETALLE ADICIONALES: Grado de protección IP65. Dirección de luz regulable vertical y horizontalmente. Fácil mantenimiento. Para luz incandescente de hasta 250W. Preguntar por modelos de 200 y 500W.

MONTAJE: Adosables a superficies planas, en posición vertical u horizontal con pernos de 5/16". Brazo de fijación de platina de fierro galvanizado de 5 mm de espesor.

USOS: Iluminación de almacenes, plantas de ensamblaje, campos deportivos, iluminación de grandes áreas, ambientes expuestos a la intemperie, resistente a altas temperaturas, vapores y polvo.
